

# BRANDALARM MET 3 LUSSEN OP NETVOEDING

Gebruikershandleiding  
CALAT4

## Technische specificaties

	Stroomvoorziening	230 V / 50Hz
	Secundaire stroomvoorziening	3 NiMH-batterijen van 1,5 V, 2000 mAh
	Sirene-uitgang	200 mA
	Relais	24 V / 1 A
	Veiligheidszekering	5x20 1A, vertraagde actie
	Gewicht	900 gram
	Afmetingen	B 180 x H 275 x D 55 mm



**Waarschuwing:** er ontstaat explosiegevaar als u de batterijen door het verkeerde type vervangt.  
Gebruikte batterijen moeten volgens de instructies worden weggegooid.  
Ze moeten volgens de toepasselijke voorschriften worden weggedaan.  
Batterijen moeten apart voor recycling worden ingezameld.  
Vervuilde verpakkingen moeten worden geneutraliseerd en afgespoeld voordat ze worden weggeworpen.

## Beschrijving

- Indicator aan: netvoeding aanwezig
- Knipperen: geen netvoeding
- Knipperen: batterijprobleem
- Duidt op algemene brand
- Geeft aan dat er minstens één schakeleenheid in de bijbehorende zone is geactiveerd
- Zone-identificatie

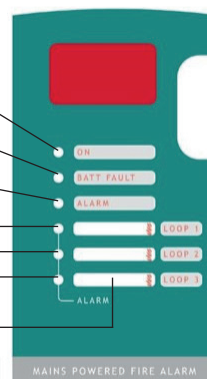

## Installatie

- Bevestig het onderste deel van het apparaat met 4 schroeven aan de muur.
- Sluit de componenten aan volgens het bedradingschema op pagina 2.

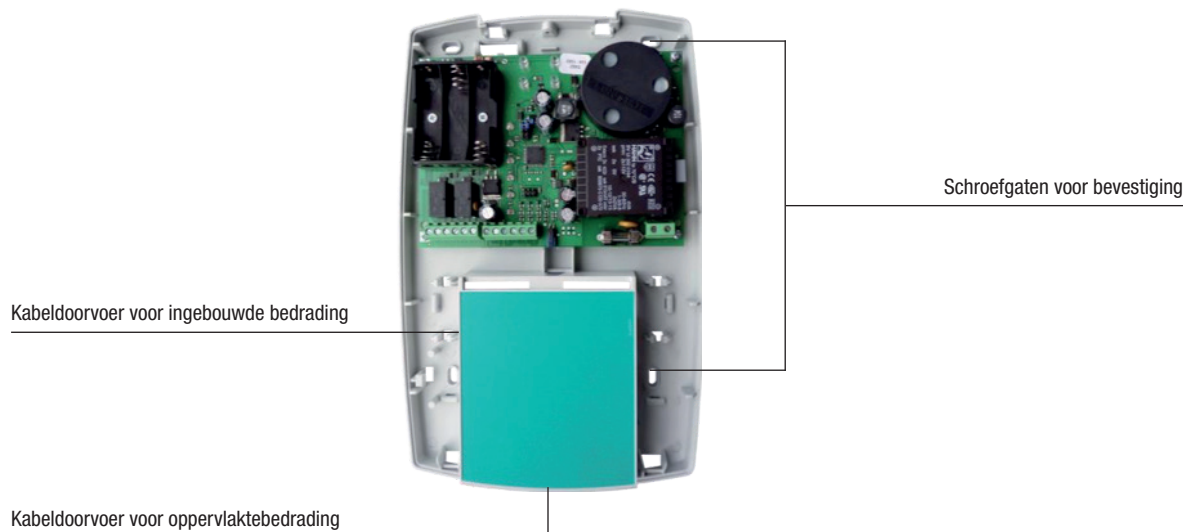

### Parametrering van het brandrelais

De bedrijfsmodus van het relais selecteren

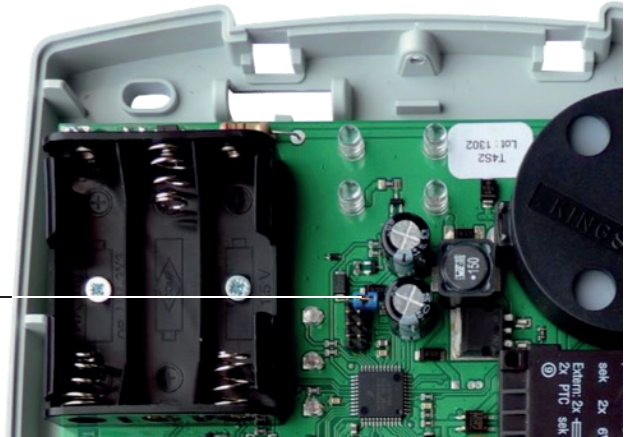

- Contact open: het brandrelais keert terug naar de beginpositie nadat het alarm gedurende 5 minuten is afgegaan.
- Contact gesloten: het brandrelais blijft in dezelfde positie zolang de handmatige drukknoop niet is gereset.



Let op: In beide gevallen keert het brandrelais terug naar de oorspronkelijke positie als de geactiveerde handmatige drukknoop wordt gereset voordat er 5 minuten zijn verstreken.

### Bedradingschema

### Gebruikershandleiding

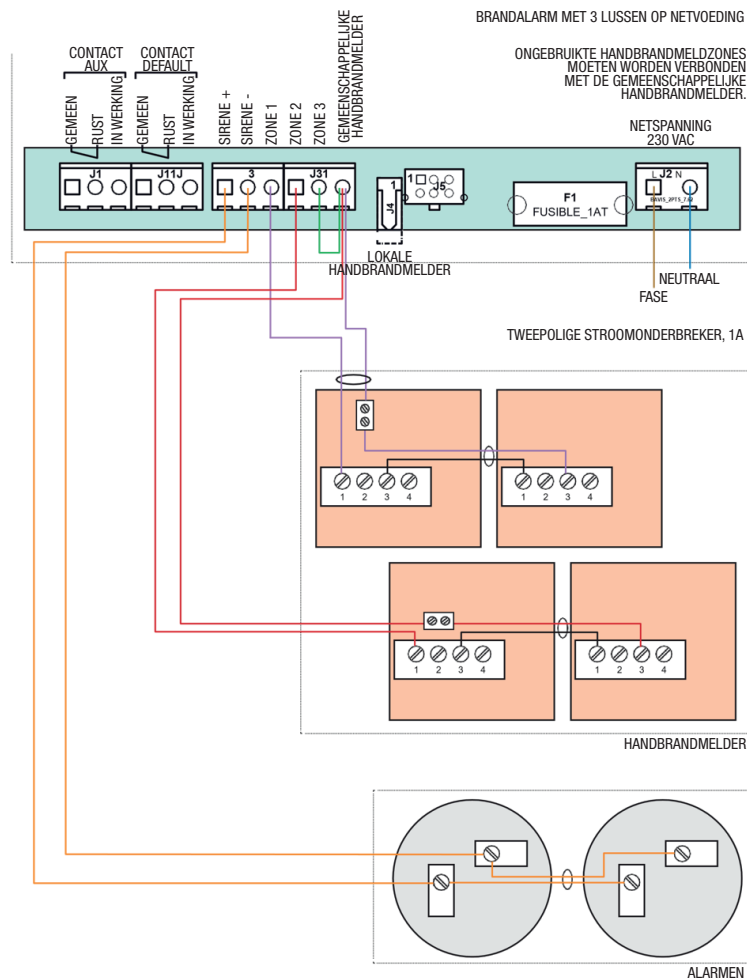

## Inwerkingstelling

- Controleer de bedrading, met name de aansluiting van ongebruikte handmatige drukknoppen.
- Verwijder de strook papier van de batterijen.
- Plaats het bovendeksel en schroef het op zijn plaats.
- Schakel de stroomvoorziening in: de groene «AAN» indicator wordt aan het eind van de automatische test- en initialisatieprocedure ingeschakeld.



## Testen

Activeer een van de handmatige drukknoppen van het netwerk; vervolgens gaat het algemene alarm af en wordt het knipperlicht geactiveerd. De rode «BRAND»-indicator en het indicatielampje van de bijbehorende zone gaan branden. Controleer alle sirenes van de installatie.

Reset de handmatige drukknop: het alarm stopt en de rode indicatielampjes gaan uit. Herhaal deze bewerking voor alle handmatige drukknoppen.

## Onderhoud

Voer de functietests van de installatie minstens eenmaal per jaar uit: controleer de handmatige drukknoppen en sirenes aan de hand van de bovenstaande procedure.

## De batterijen vervangen

De batterijen moeten elke 4 jaar worden vervangen, of eerder als het gele lampje «BATTERIJFOUT» brandt.

De batterijen vervangen:

- Schakel de stroomvoorziening uit.
- Vervang de batterijen.
- Plaats de bovendeksel terug.
- Schakel de installatie opnieuw in.

